

Important ! Lire la notice d'utilisation attentivement pour vous familiariser avec l'appareil avant de l'assembler à son récipient de gaz. Conserver cette notice pour la relire plus tard.



ATTENTION : Cet appareil doit être utilisé exclusivement avec notre cartouche de gaz Express référence 446. Il peut être dangereux d'utiliser d'autres récipients de gaz.

SI VOTRE APPAREIL NE FONCTIONNE PAS :



1 Ouvrir le volant de débit au maximum en tournant dans le sens de la flèche



2 Si votre appareil ne fonctionne toujours pas :
Changer la cartouche

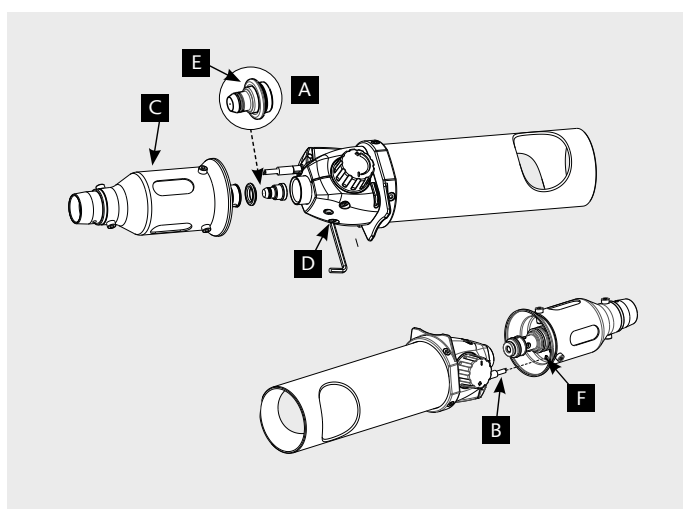

3 Si votre appareil ne fonctionne toujours pas :
Changer l'injecteur

- Desserrer la vis de maintien (D) du brûleur (C) à l'aide de la clé dans la poignée.
- Extraire le brûleur (C), ATTENTION en tirant bien droit et sans tourner pour ne pas endommager la ligne d'allumage (B).
- Extraire l'injecteur (A).
- Placer le nouveau joint torique (E) sur le nouvel injecteur et le remettre dans le brûleur.
- Replacer le brûleur (C) jusqu'en butée : veiller à insérer l'extrémité de la ligne d'allumage (B) dans l'orifice (F) du brûleur et ATTENTION en poussant bien droit et sans tourner pour ne pas endommager la ligne d'allumage (B).
- Resserer la vis de maintien (D) du brûleur (C) fermement mais sans excès.

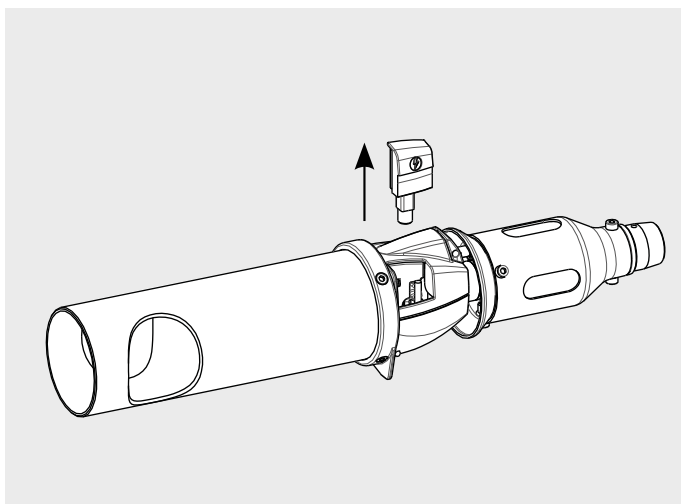

4 Si votre appareil ne fonctionne toujours pas : Changer le piezo.

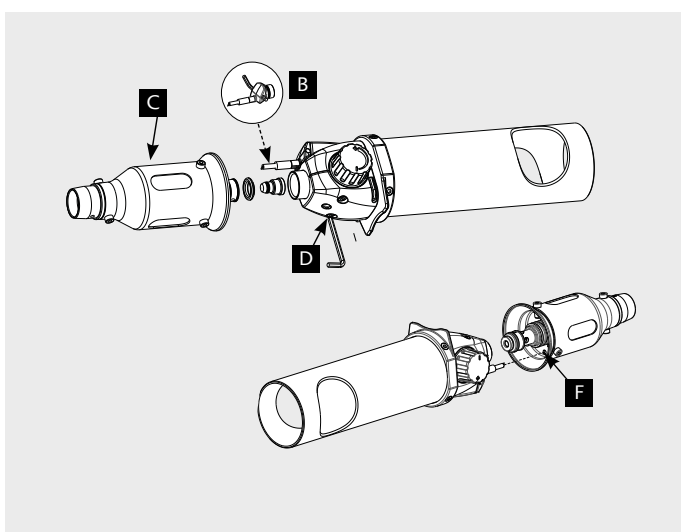

5 Si votre appareil ne fonctionne toujours pas, changer la ligne d'allumage

- Desserrer la vis de maintien (D) du brûleur (C) à l'aide de la clé dans la poignée.
- Extraire le brûleur (C) **ATTENTION** en tirant bien droit et sans tourner pour ne pas endommager la ligne allumage (B).
- Extraire la ligne d'allumage (B) : insérer la clé dans l'orifice de la ligne d'allumage (B) et pousser sur les 2 extrémités de la clé.
- Insérer en butée la ligne d'allumage (B) neuve
- Replacer le brûleur (C) jusqu'en butée : veiller à insérer l'extrémité de la ligne d'allumage (B) dans l'orifice (F) du brûleur (C) **ATTENTION** en poussant bien droit et sans tourner pour ne pas endommager la ligne d'allumage (B).
- Resserrer la vis de maintien (D) du brûleur (C) fermement mais sans excès.

Si l'appareil ne fonctionne toujours pas > Retour SAV EXPRESS

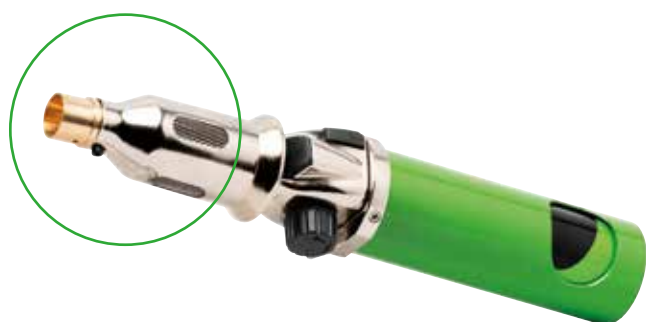

Si votre embout est défectueux

- Vérifier le bon état de l'embout, la présence des deux vis.
- L'appareil doit être froid avant de changer ou inverser l'embout.
- Dévisser complètement les 2 vis de l'embout avec la clé Allen.
- Remonter l'embout dans le sens voulu et visser les 2 vis à l'aide de la clé Allen, resserrer les vis sans excès.

EXPRESS
depuis 1905

Farming